

KLASA: UP/I-960-03/04-07/60
URBROJ: 558-03/9-04-2
Zagreb, 12. lipnja 2004.

Na temelju članka 202. stavka 1. Zakona o općem upravnom postupku ("Narodne novine" broj 53/91), članka 20. stavka 1. Zakona o mjeriteljstvu ("Narodne novine" broj 163/03) i članka 8 stavka 1. Pravilnika o načinu na koji se provodi tipno ispitivanje mjerila ("Narodne novine" broj 82/02), u povodu zahtjeva za dopunu tipnog odobrenja mjerila tvrtke VASIMA d.o.o., Čulinečka cesta 27, 10000 Zagreb, radi odobravanja dopune tipa mjerila, ravnatelj Državnog zavoda za normizaciju i mjeriteljstvo izdaje

RJEŠENJE O DOPUNI TIPNOG ODOBRENJA

1. Odobrava se dopuna tipnog odobrenja mjerila:
 - vrsta mjerila: elektromehanička vaga
 - tvornička oznaka mjerila: ITx..., BT..., NT... i ST...
 - proizvođač mjerila: BIZERBA
 - mjesto i država proizvodnje mjerila: Balingen, SR Njemačka
 - službena oznaka tipa mjerila: HR M-3-1011
2. Mjerila iz točke 1. ove dopune tipnog odobrenja mogu se podnositi na ovjeravanje.
3. Ova dopuna tipnog odobrenja vrijedi do isteka tipnog odobrenja mjerila.
4. U prilogu ove dopune tipnog odobrenja su podaci propisani u članku 9. stavku 2. Pravilnika o načinu na koji se provodi tipno ispitivanje mjerila.

Obrazloženje

Tvrtka VASIMA d.o.o., Čulinečka cesta 27, 10000 Zagreb, podnijela je ovom Zavodu, 13. svibnja 2004. godine, zahtjev za dopunu tipnog ispitivanja mjerila iz točke 1. ove dopune tipnog odobrenja. Uz zahtjev je priložena tehnička dokumentacija o mjerilu i potreban uzorak mjerila.

Tipnim ispitivanjem mjerila iz točke 1. ove dopune tipnog odobrenja provedenim sukladno Pravilniku o načinu na koji se provodi tipno ispitivanje mjerila i izvješćem o ispitivanju utvrđeno je da mjerila udovoljavaju mjeriteljskim zahtjevima propisanim Pravilnikom o metrološkim uvjetima za mjerila mase- vage s neautomatskim djelovanjem, razreda točnosti **I**, **II**, **III** i **III** ("Narodne novine" broj 53/91) i da su prikladna za uporabu.

Ovo tipno odobrenje vrijedi 10 godina na temelju članka 8. stavka 2. Pravilnika o načinu na koji se provodi tipno ispitivanje mjerila.

Slijedom navedenog odlučeno je kao u izreci ove dopune tipnog odobrenja.

Upravna pristojba po tarifnom broju 1. i 2. Zakona o upravnim pristojbama ("Narodne novine broj 8/96) u iznosu od 20,00 kn i 50,00 kn naplaćena je od podnositelja zahtjeva i poništena na zahtjevu.

Prilog: kao u tekstu (3 str.)

RAVNATELJ

dr.sc. Marijan Andrašec, dipl.ing.

Dostaviti:

1. VASIMA d.o.o., Čulinečka cesta 27, 10000 Zagreb
2. OMN – Zagreb, Osijek, Rijeka, Split
3. Pismohrana, ovdje
4. Glasilo Zavoda

PRILOG RJEŠENJU O DOPUNI TIPNOG ODOBRENJA MJERILA

KLASA: UP/I-960-03/04-07/60

URBROJ: 558-03/9-04-2

PROIZVOĐAČ: BIZERBA

MJERILO: Elektromehanička vaga tip: ITx..., BT..., NT... i ST...

**Službena oznaka tipa:
HR M-3-1011**

1. TEHNIČKI OPIS VAGE

Prema prilogu tipnog odobrenja mjerila: KLASA: UP/I-960-03/98-04/59, URBROJ:558-03/1-98-2, od 17. kolovoza 1998. i dopuni tipnog odobrenja: KLASA:UP/I-960-03/01-07/51, URBROJ: 558-03/9-01-2, od 22. listopada 2001., pod službenom oznakom HR M-3-1011.

2. TEHNIČKI PODACI

Prema gore navedenom osim:

Dopušta se podnošenje na prvu ovjeru elektromehaničkih vaga pod gore navedenom službenom oznakom mjeriteljskih značajki prema tablici 1. koje su opremljene elektroničkim pokazno – upravljačkim uređajem tipa NT... (EPU) proizvodnje BIZERBA.

2.1. Zaštita mjeriteljskih podataka vrši se postavljanjem zaporke na ulaz u program za promjenu istih.

Tablica 1.

TIP	NT..	ITx..., BT..., NT... i ST...	
Tazred točnosti	II ³⁾	III	III
Max	1 kg...65 kg	1 kg...120 000 kg	1 kg...120 000 kg
n≤ ¹⁾	60000	6000	1000
ni≤ ²⁾	-----	3000	1000
Max1 / e1 ≤ ²⁾	-----	6000	3000
Temperaturno područje	10 °C/30 °C 0 °C/40 °C	-10 °C/40 °C	

1) Primjena za svaki pojedinačan mjerni opseg

2) Primjena samo za višepodručne EPU

3) Samo za EPU razreda točnosti II sa digitalnim modulom

3. CRTEŽI ZA PREPOZNAVANJE MJERILA

Crtež	Opis
Slika 1	Izgled EPU tipa NT... s punim prikazom vage te način ovjere
Slika 2	Izgled EPU tipa NT... s prikazom tri vage te način ovjere
Slika 3	Izgled i izmjere mogućih izvedbi EPU NT..., te način zaštite kućišta

4. OSTALO

Prema navedenom tipnom odobrenju mjerila i dopuni tipnog odobrenja mjerila.

PRILOG RJEŠENJU O DOPUNI TIPNOG ODOBRENJA MJERILA

KLASA: UP/I-960-03/04-07/60

URBROJ: 558-03/9-04-2

Službena oznaka tipa:
HR M-3-1011

Slika 1



Ovjerni žig u obliku naljepnice



PRILOG RJEŠENJU O DOPUNI TIPNOG ODOBRENJA MJERILA

KLASA: UP/I-960-03/04-07/60

URBROJ: 558-03/9-04-2

Službena oznaka tipa:
HR M-3-1011

Slika 2

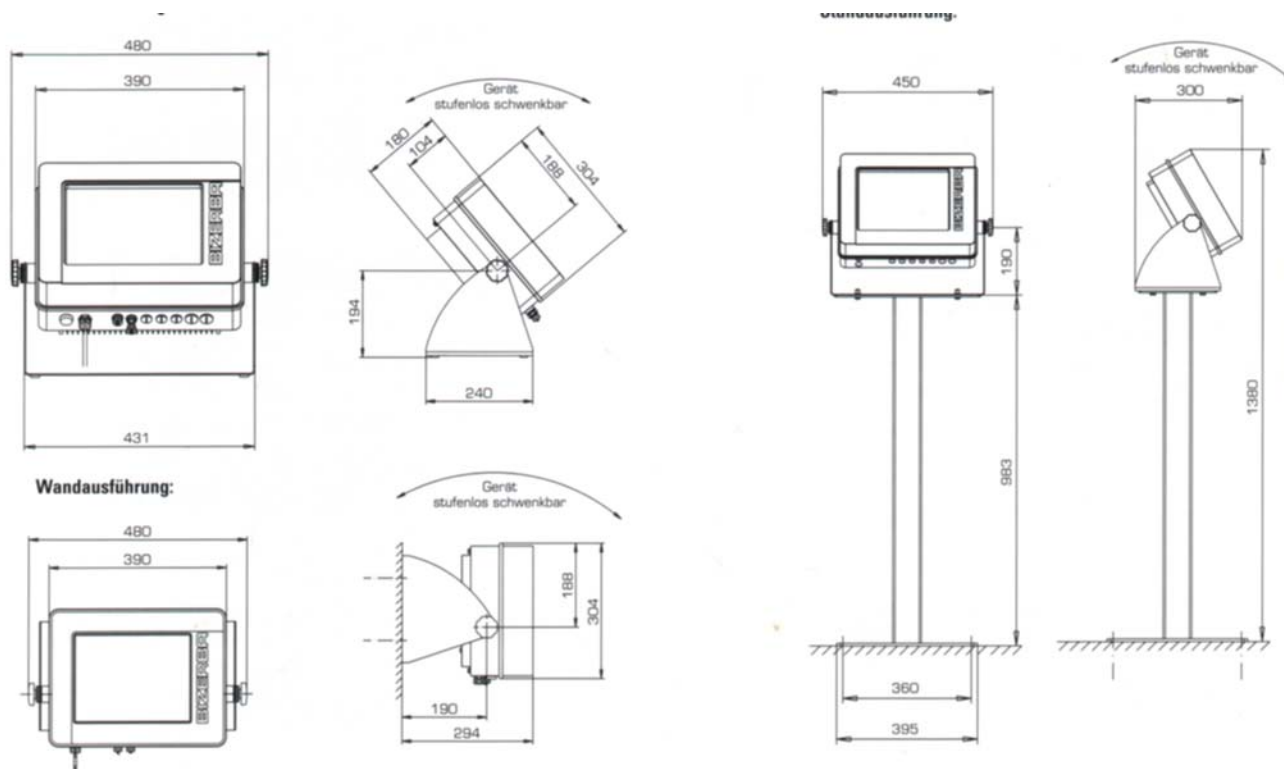

Zaštitni žig u obliku naljepnice ili
plastične plombe

